



PROCESSTECHNIK GMBH
 Germaniastraße 28 Postfach 700110
 D 44379 Dortmund D 44371 Dortmund
 Telefon: +49 (0)231/61009-0 Fax: +49 (0)231/61009-80
 E-mail: gefa@gefa.com Internet: www.gefa.com

Габариты / Dimensions Заслонка с двойным эксцентриком серия HG1 high performance butterfly valve series HG1 DN 600

Монт. длина: EN 558-1 Reihe 20 (DIN 3202-K1)
 Монтажный фланец: F16 nach ISO 5211

Face to face dimension: EN 558-1 line 20 (DIN 3202-K1)
 Mounting plate: F16 acc. to ISO 5211

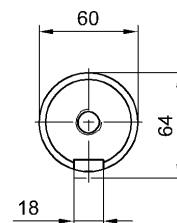
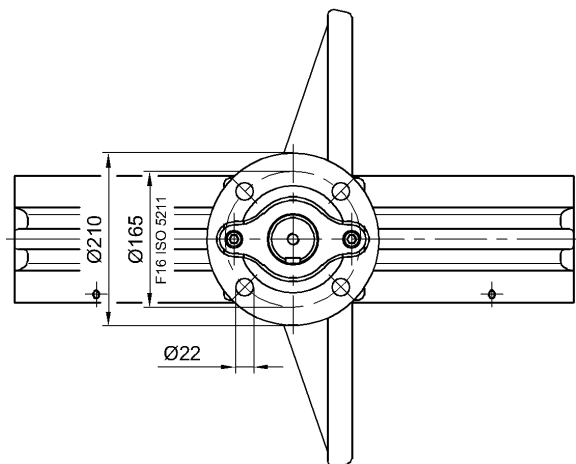
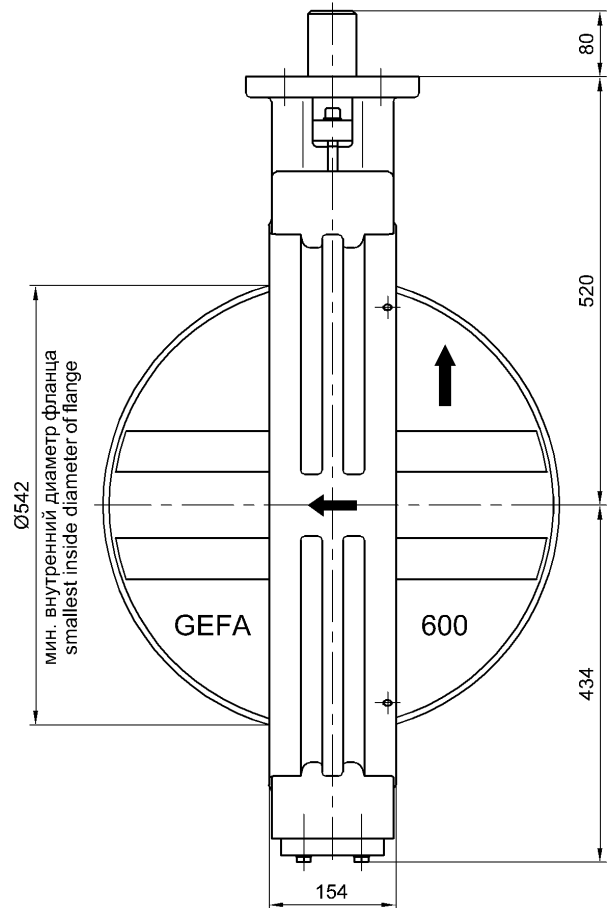
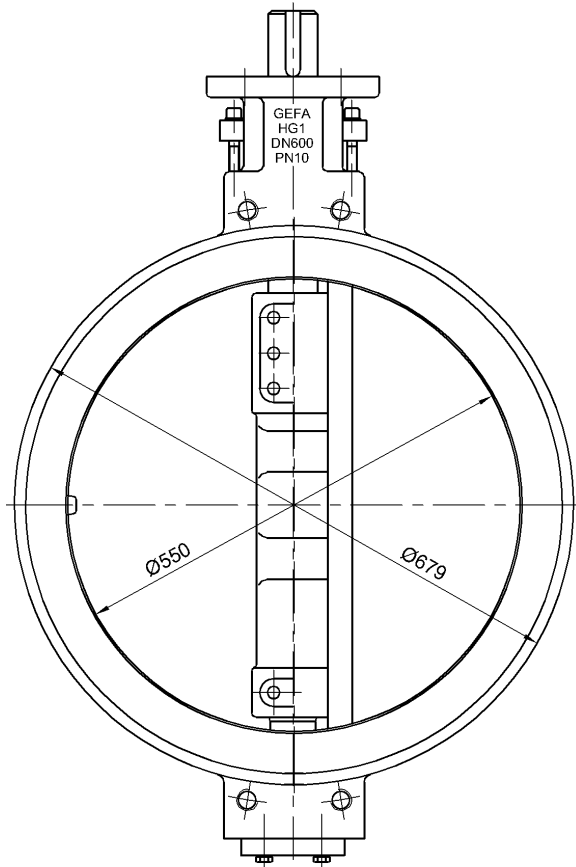

Шпонка DIN 6885
 Key DIN 6885

Вес / weight: 225 кг / kg

Остается право на изменения
 subject to changes